

PAPP it down!

ENERGIE-SCOUTS

OWL 2018



Ein Projekt von Eugen Dürksen, Marvin Vortmeier, Tobias Mechsner und Marilena Oberhaus

Inhalt



- **Vorstellung**
- **Ideenfindung und -sammlung**
- **Unser Favorit**
 - genaue Betrachtung und Analyse
- **Unser Gedanke**
 - PAPP it down!
- **Unsere Zukunft**
 - Paperless

Wir sind das Energie-Scout-Team



Eugen Dürksen
2. Lehrjahr Industriemechaniker



Tobias Mechsner
2. Lehrjahr Technischer Produktdesigner



Marilena Oberhaus
2. Lehrjahr Industriekauffrau



Marvin Vortmeier
2. Lehrjahr Mechatroniker

Unsere Ideenfindung



- Wir sind mit **offenen Augen** durch unseren Betrieb gegangen
- Dabei sind uns **verschiedene Prozesse** aufgefallen, die verbessert werden könnten
- Gemeinsam haben wir die **besten Ideen gesammelt** und uns für unseren **Favoriten** entschieden

.. und Ideensammlung

Energiegewinnung
durch Druckluft
aus unseren
Probeläufen

Nutzung des
Regenwassers
als
Toilettenspülung

Nutzung von
Solarenergie zum
Aufladen von E-
Bikes

Reduzierung von
Verpackungsmaterial

Unser Favorit: Reduzierung von Verpackungsmaterial



Mitarbeiter: „Die kommen alle in den Müll!“

Herangehensweise

Wir haben uns gefragt:

- **Woher** kommen diese BOGE Verpackungen?
- **Warum** werden sie weggeworfen?
- Von **welchem Ausmaß** sprechen wir hier?
- **Welche** anderen Möglichkeiten gibt es?

Wir haben uns in Verbindung gesetzt mit:

- Produktionsmitarbeiter
- Wareneingang / Versand
- Logistik
- Einkauf



Antwort: Logistikprozess der Ölabscheider

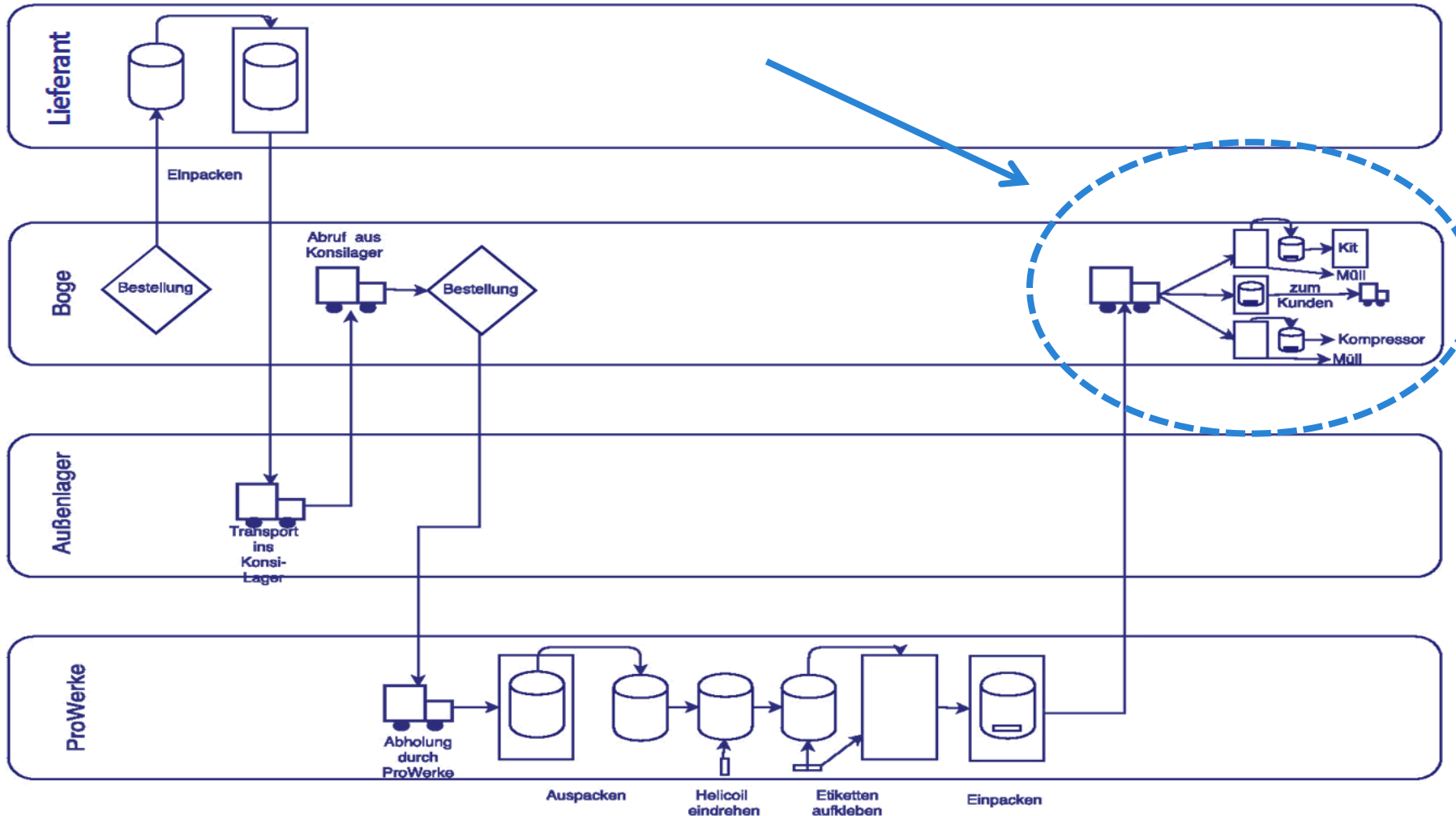

Der Grund für den Müll

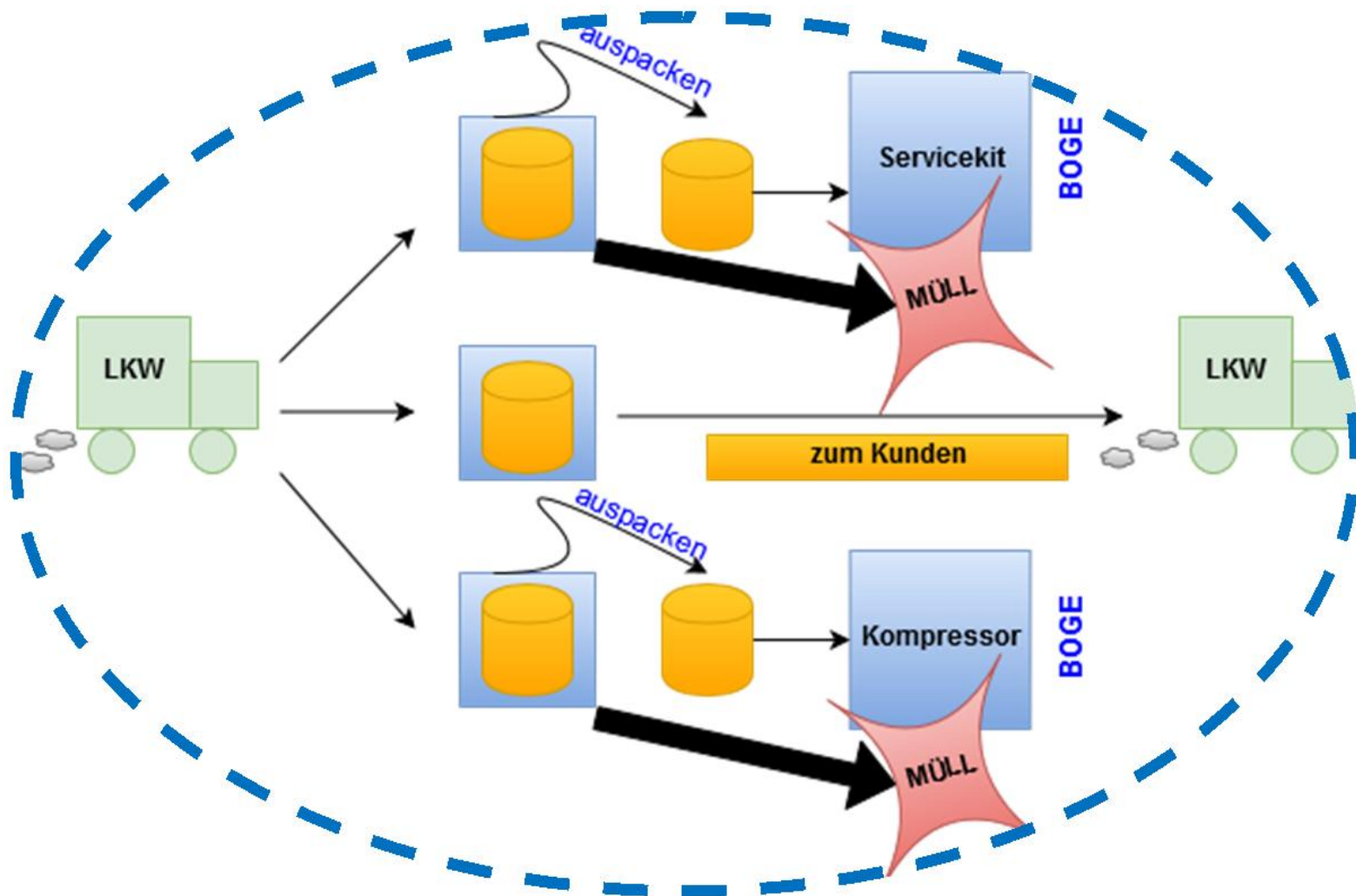

Das Ausmaß dieser Verschwendung

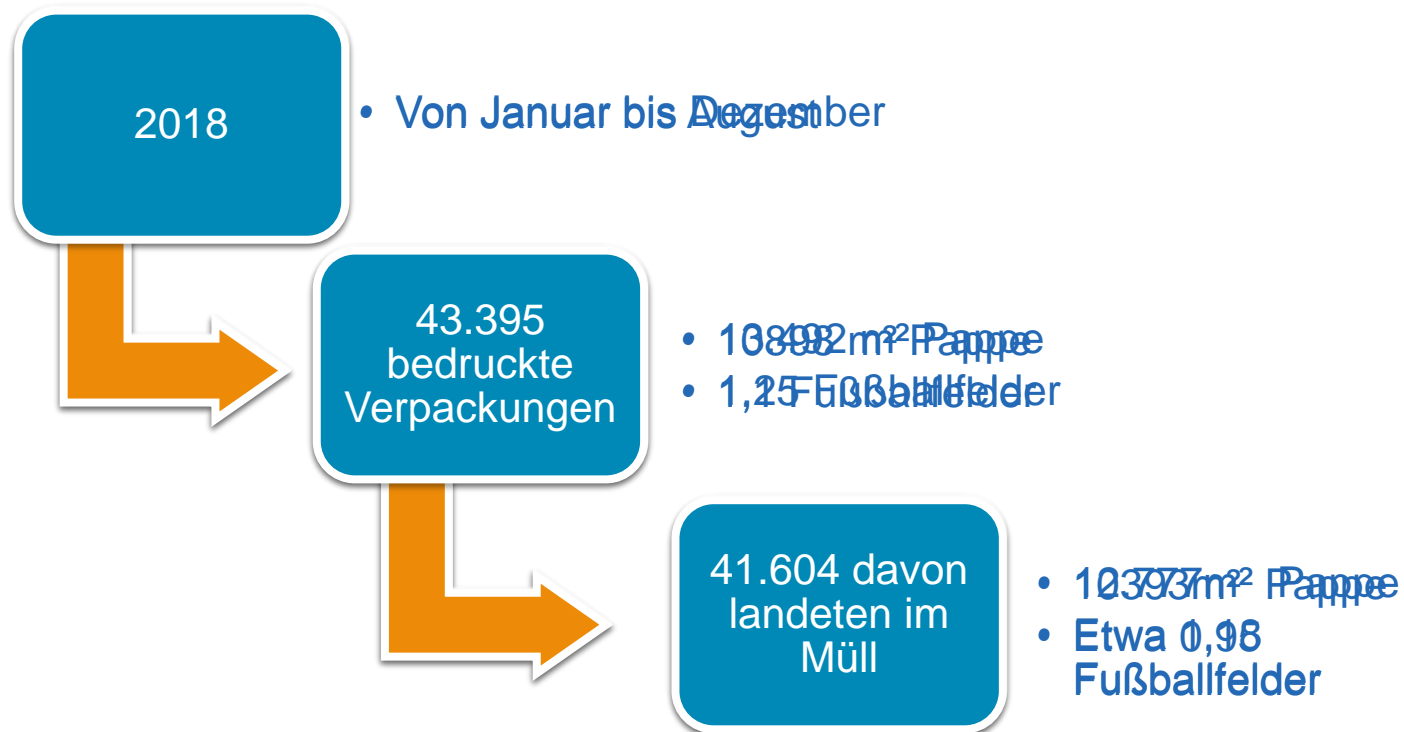

Prognose für 2018

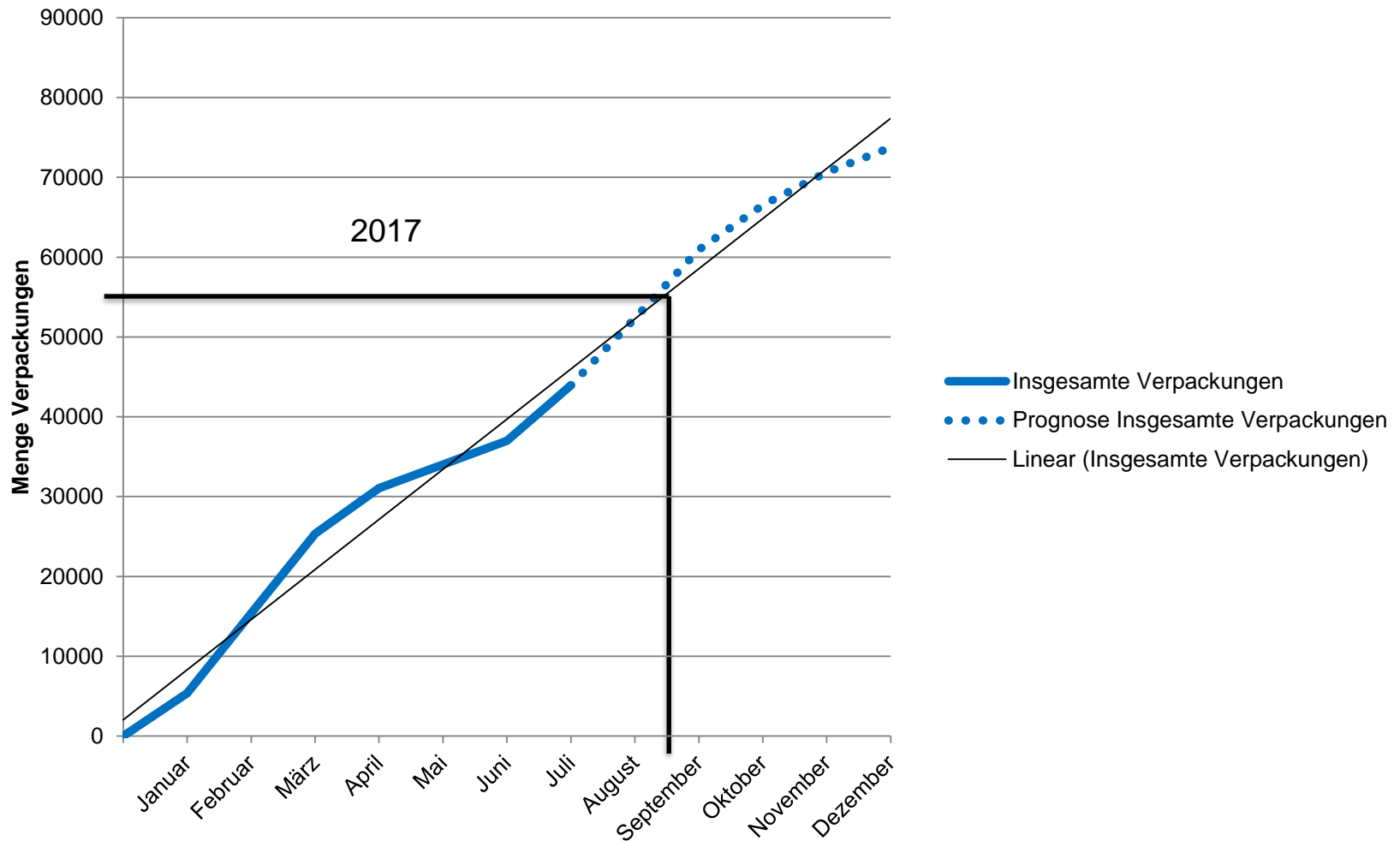

Unser Gedanke: **PAPP** it down!

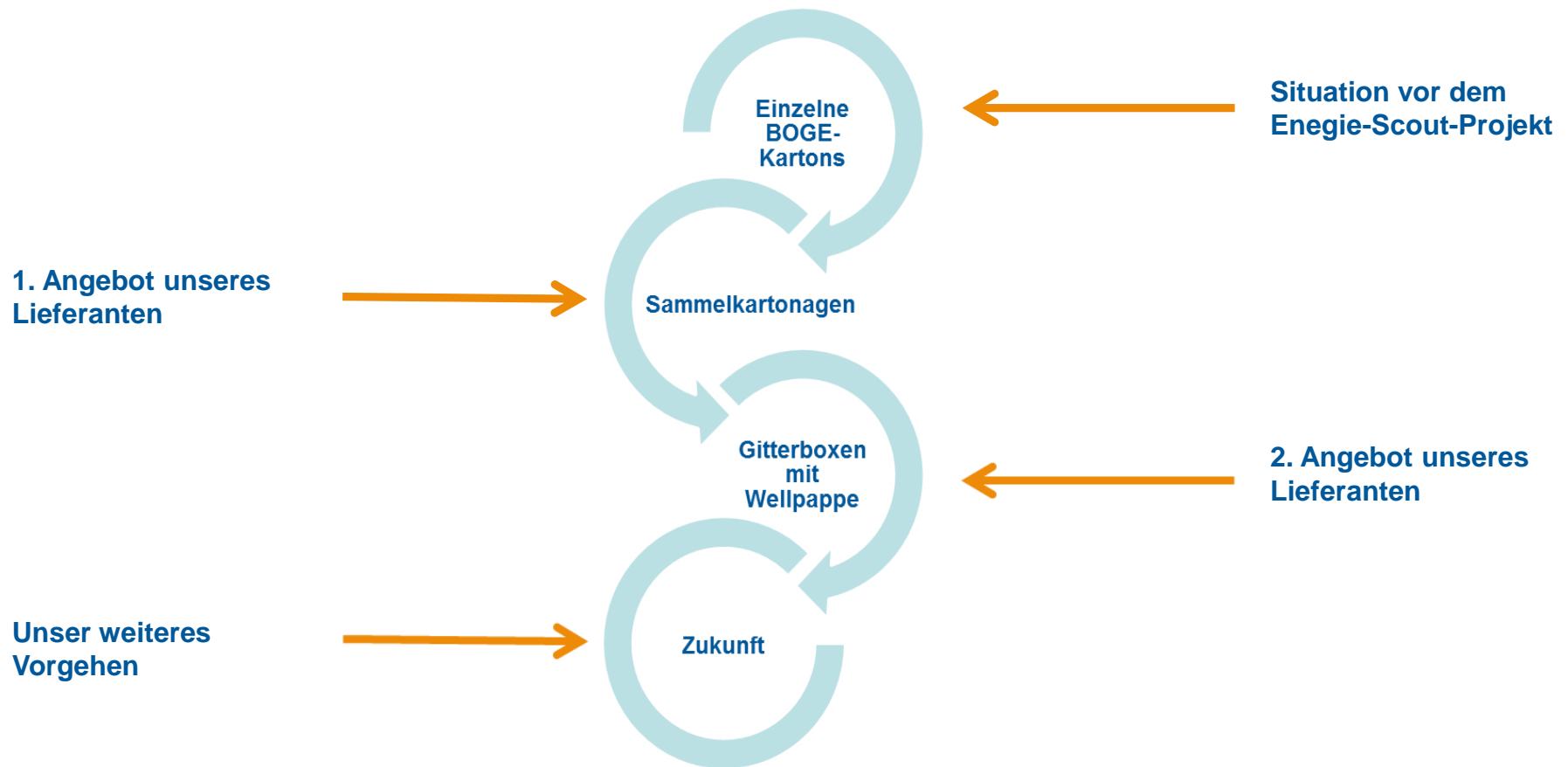

PAPP it down! – der aktuelle Stand

- Wir erproben unseren neuen Lieferprozess anhand einer **Musterlieferung** (mit Einbindung der ProWerke!)
- Wir **verpacken nur noch die 10 %** der Ölabscheider, die auch an einen Kunden gehen.



PAPP it down!



PAPP it down! – Rückblick in Zahlen

Wir hätten im Jahr 2017 sparen können:

■ Kosten unseres Produktes ■ Kosten durch Projekt ■ Einsparung

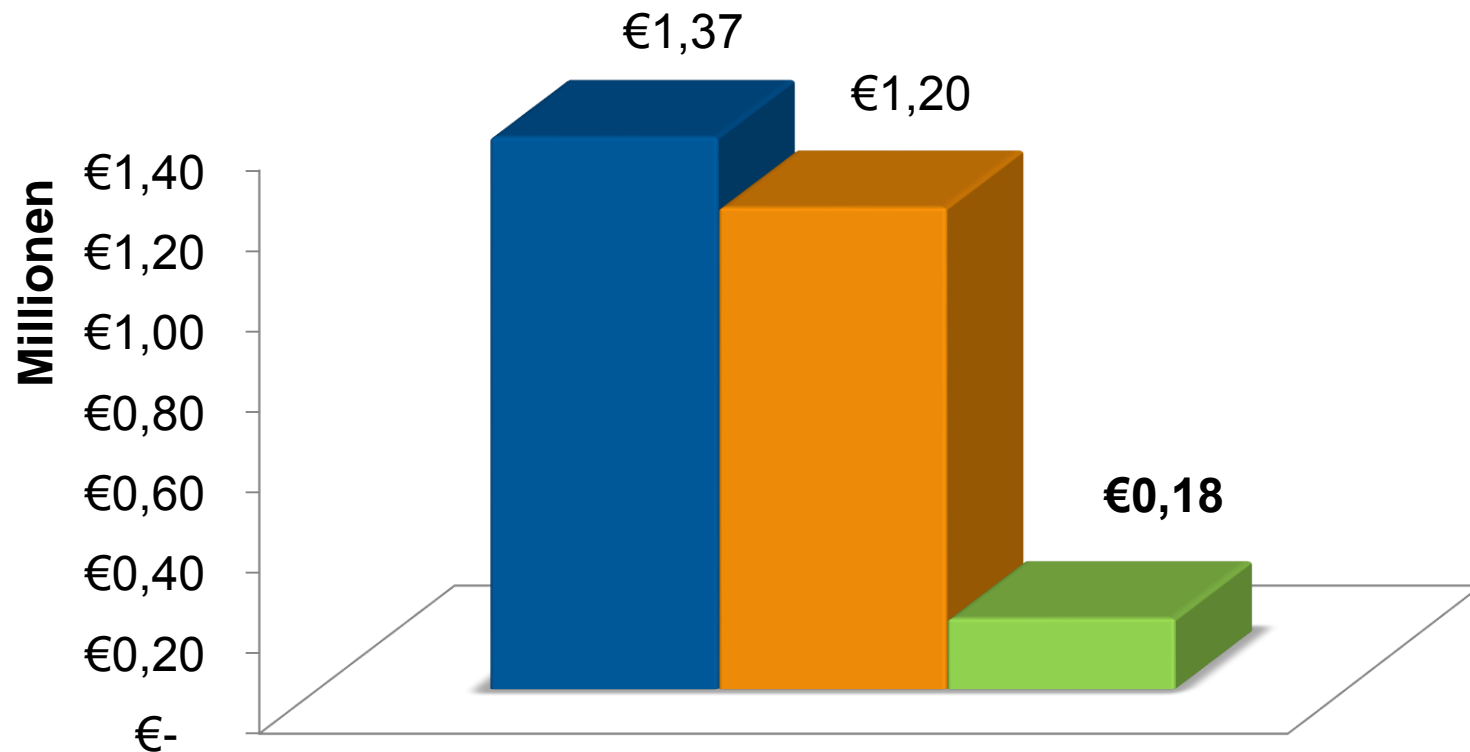

PAPP it down! – Rückblick in Zahlen

Wir hätten bis August 2018 sparen können:

■ **Kosten unseres Produktes**
 ■ **Kosten durch Projekt**
 ■ **Einsparung**

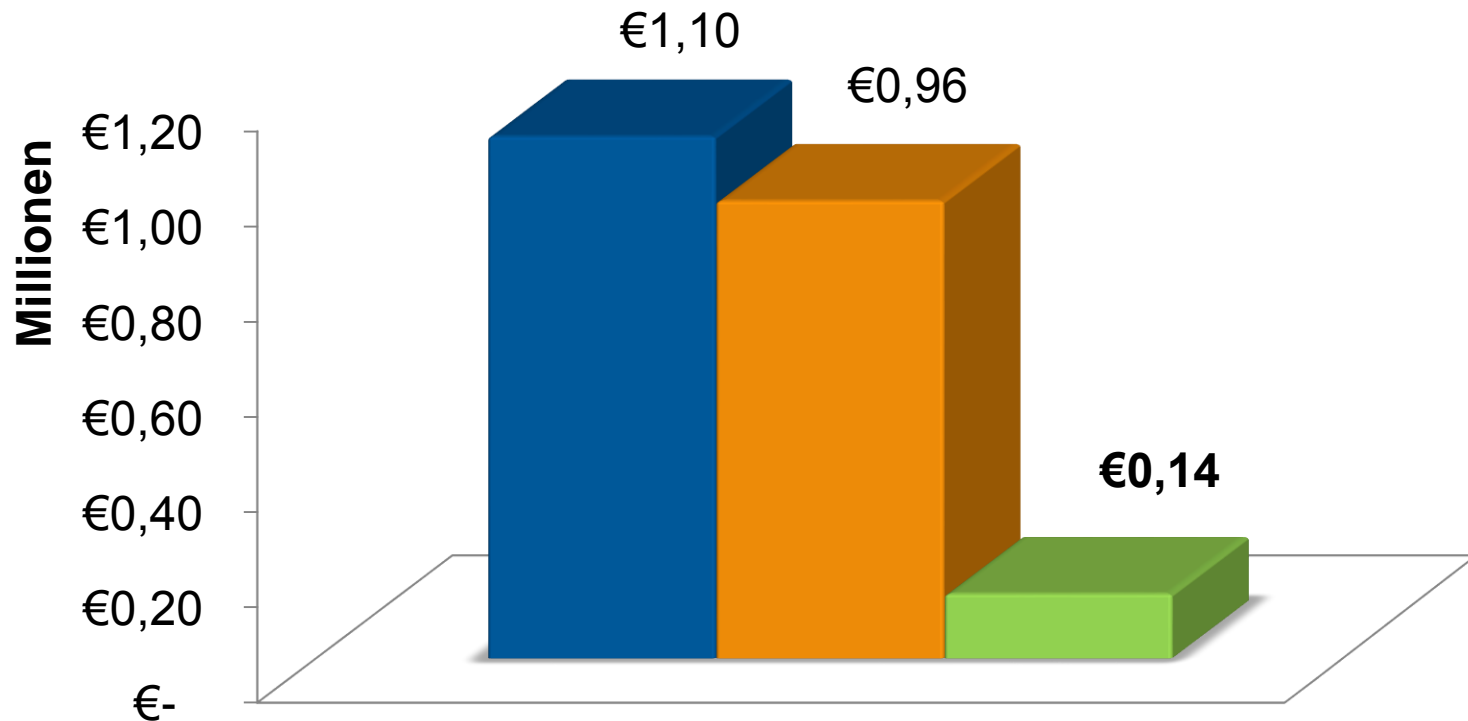

PAPP it down! – Vorteile & Nachteile



Vorteile

Ressourcenschonend

Prozessoptimierung

Keine Amortisationszeit

Weniger
Personalaufwand

Monetäre Einsparungen



Nachteile

Organisatorischer
Aufwand

Zusätzliche Bestellung

Das ist unsere Zukunft

→ Übernahme auf andere Produkte

- **Stichwort: PAPERLESS**
- **Wir wollen noch mehr wertvolle Ressourcen einsparen!**



Das ist unsere Zukunft

→ Stichwort: **Just-in-Time**

▪ Reduzierung des
CO2 Ausstoßes

→ Ca. 1500 kg

▪ Reduzierung der
Lagerkosten

→ Ca. 1250 €

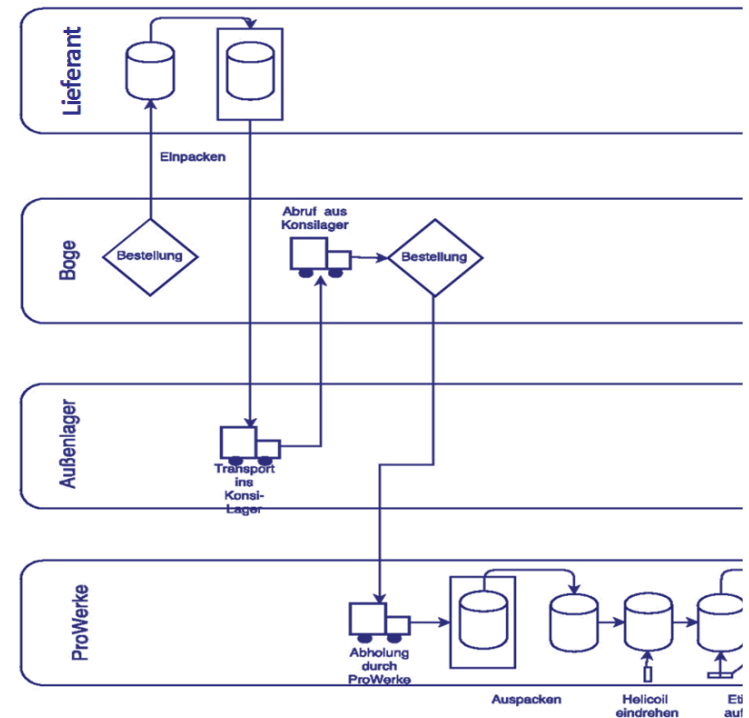

Danke für Ihre Aufmerksamkeit!

#Umwelt schützen.

#Ressourcen sparen.

#Kosten verringern.